

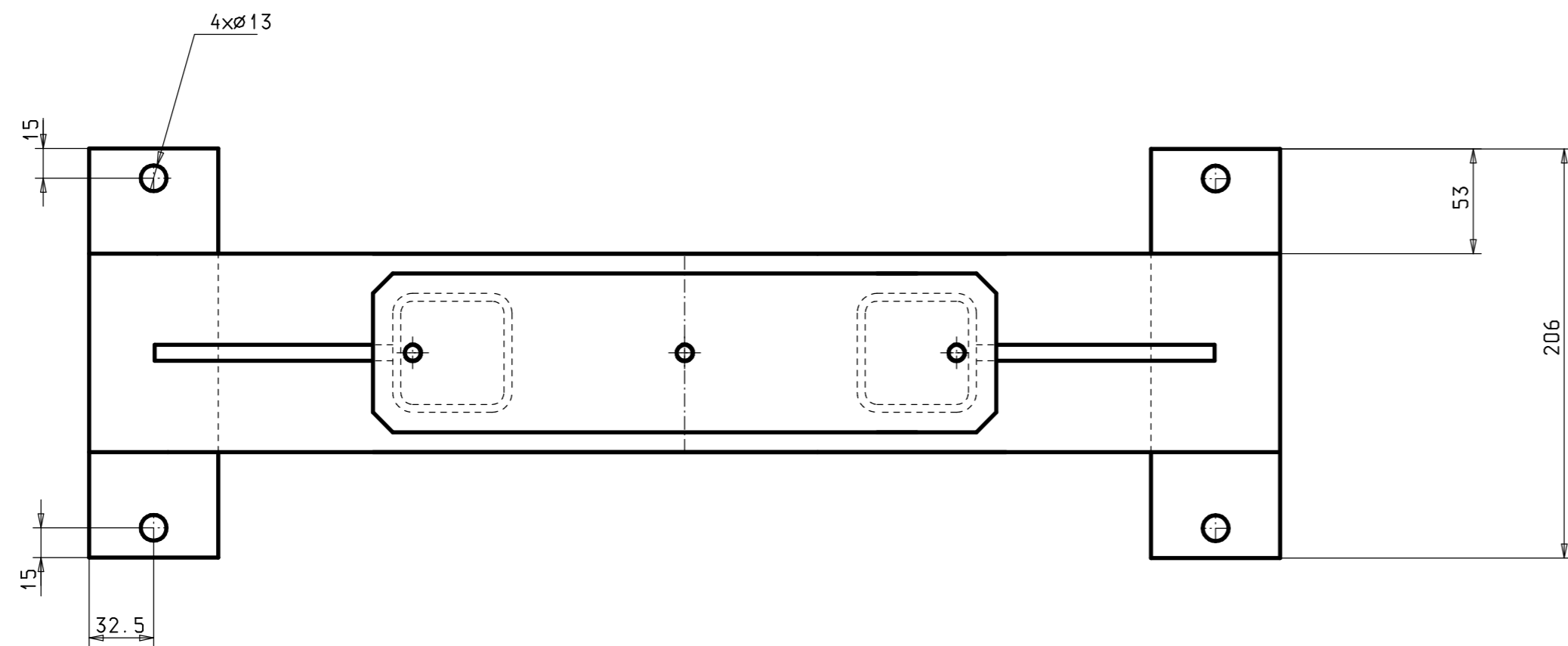

Powierzchnie obrabiane przed spawaniem 40/  
 Powierzchnie gwintu 5/  
 Długości nieolerowane 20/  
 Powierzchnie w 7 kl. dokładności 1,25/  
 Powierzchnie w 8.9 kl. dokładności 2,5/

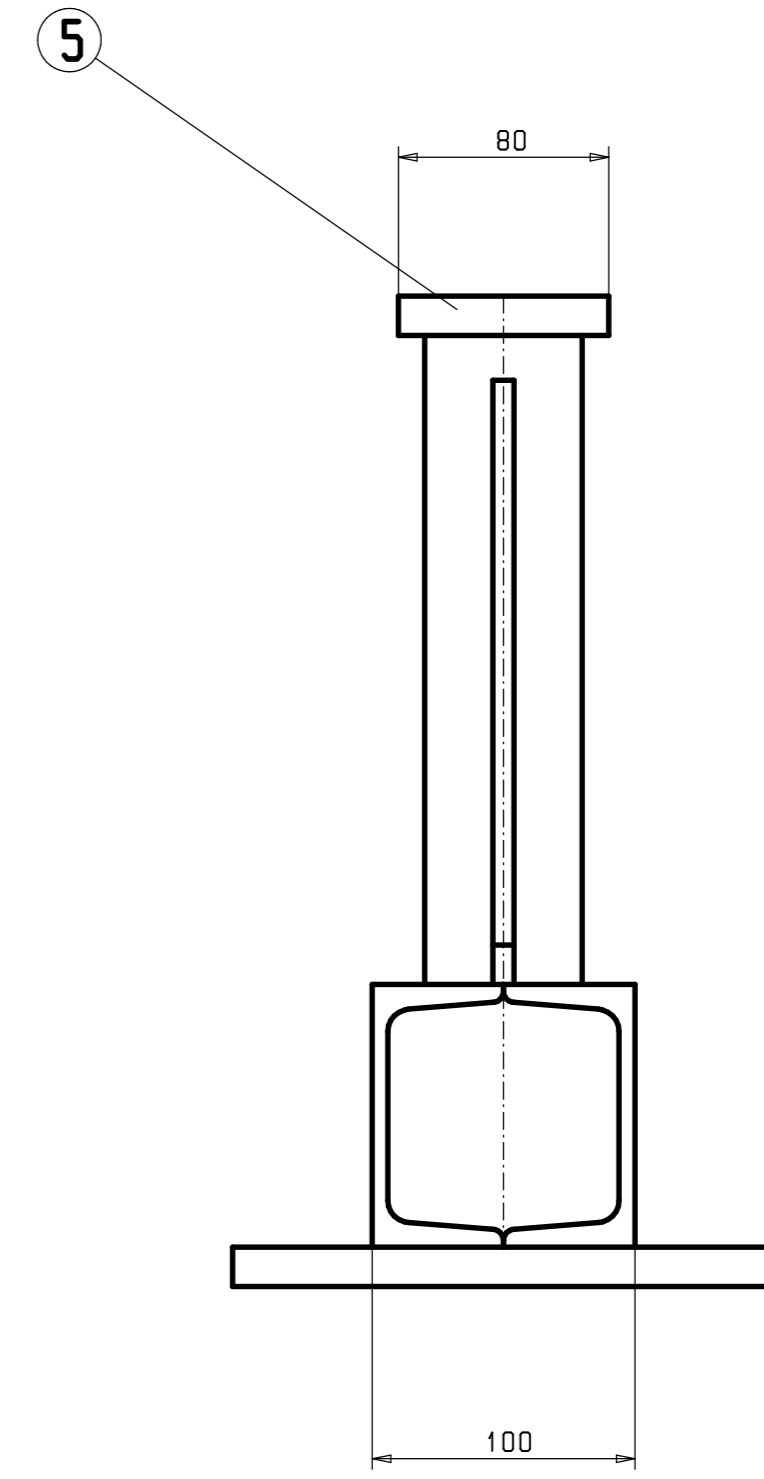
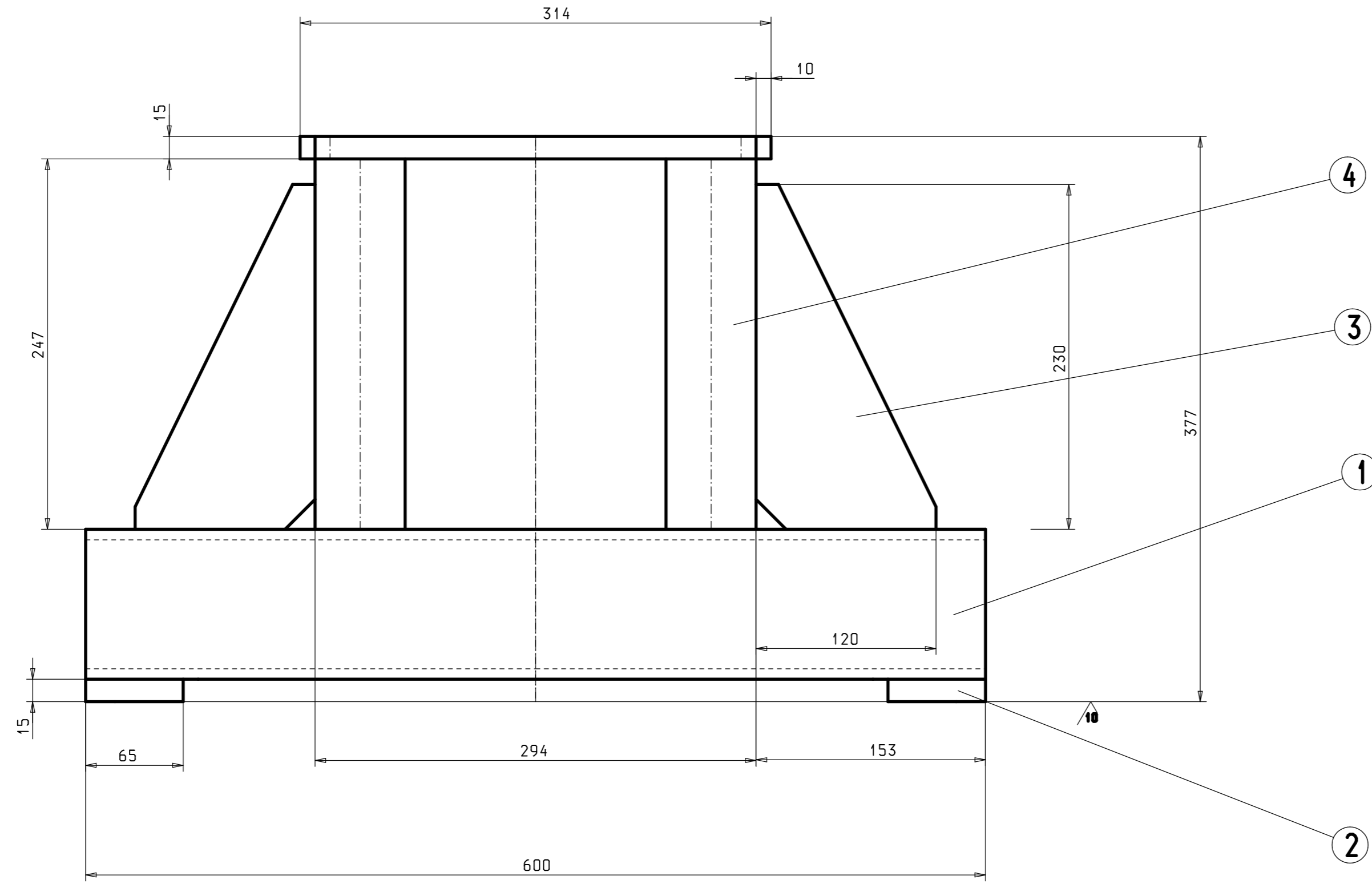

Il.	Nazwa	Nr rysunku	Poz.	Materiał	Wymiar	Masa	Uwagi	
1	Płyta	XYZ1-02.01.05	5	St 3S-15x80x314	3.0	.		
2	Rura kwadratowa	XYZ1-02.01.04	4	St 3S-60x60x4x247	1.6	.		
2	Żebro	XYZ1-02.01.03	3	St 3S-8x120x230	0.6	.		
2	Płyta	XYZ1-02.01.02	2	St 3S-15x65x206	2.1	.		
2	Belka	XYZ1-02.01.01	1	St 3S-100x600	7.1	.		
<b>II.</b>		<b>Nazwa</b>	<b>Nr rysunku</b>	<b>Poz.</b>	<b>Materiał</b>	<b>Wymiar</b>	<b>Masa</b>	<b>Uwagi</b>
Masa kg	13.2	Nazwisko	Data	Podpis	Skala:	Format	Ark. / Il.ark.	
		Konstruktor	01.04.2018		1/1	A2	1/1	
		Sprawdził	07.04.2018					
		Zatwierdził	11.04.2018					
XYZ1-02.01.00	POLANEX sp. z o.o. 61-222 Poznań ul. Wynałazców 1		Nazwa		Korpus		Nr rys. XYZ1-02.01.00	